

EFFER 3 S

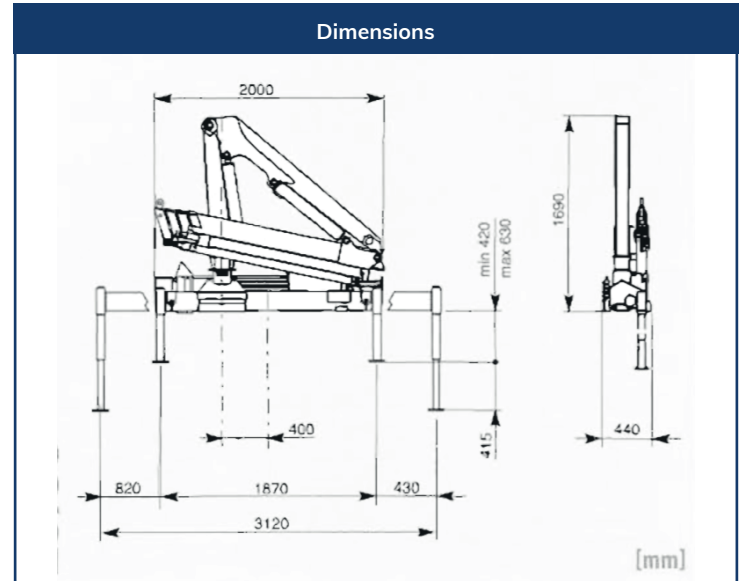
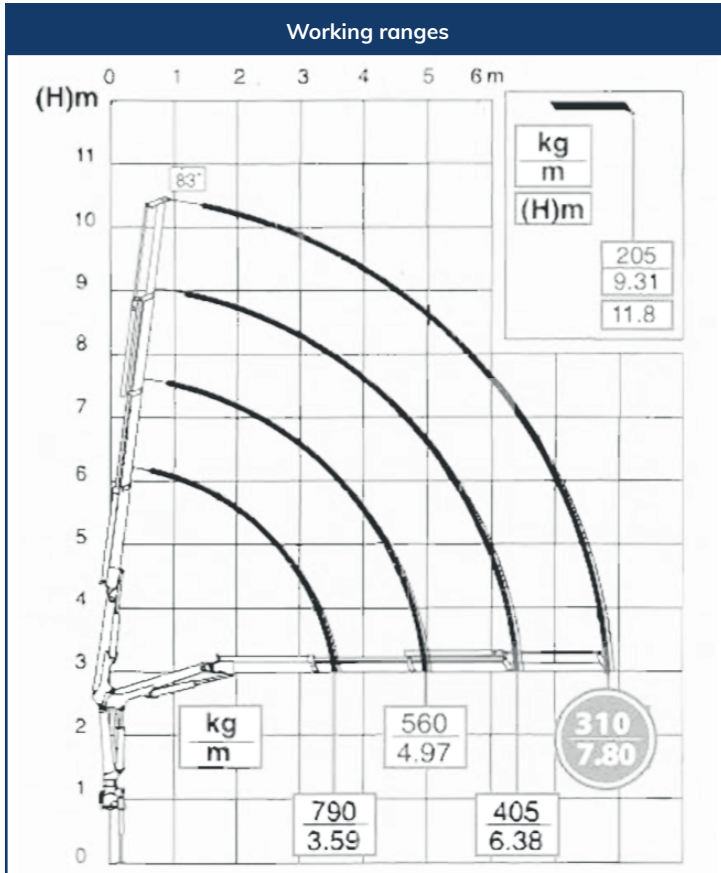

Specifications

Descrizione Descripción Beschreibung	Unità di Misura Unidad de medida Maßeinheit	3S
Massimo sbraccio idraulico orizzontale Máximo alcance hidráulico horizontal Max. hydraulische Reichweite waagerecht	m	7,82
	ft	25' 7"
Momento massimo di sollevamento (+17°) Momento máximo de elevación (+17°) Max. Hubmoment (+17°)	kgm	2837
	kNm	27,83
	lb*ft	20530
Angolo di rotazione Ángulo de giro Schwenkbereich	(°)	360
Pendenza massima lavoro Inclinación máxima de trabajo Max. Arbeitsneigung	(°)	5
Pressione d'esercizio Presión de trabajo Betriebsdruck	bar	205
	p.s.i.	2973
Portata d'olio consigliata Caudal de aceite aconsejado Empfohlene Ölfördermenge	l/min	12
	gpm	3,2
Capacità serbatoio olio Capacidad tanque de aceite Öltankkapazität	l	25
	gal.	6,6
Peso gru standard (± 2%) Peso grúa estándar (± 2%) Gewicht des Standardkranes (± 2%)	kg	535
	lb	1175